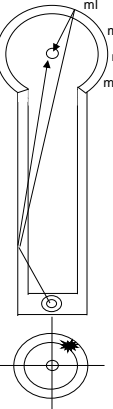

Minigolfbahn Wanne Eickel

1) 

Ball: 083 - 087 Bo - BO1

Abschlag: 03.00

Richtung: links

Lauf: An Riß in Gehwegplatte anspielen

Festigkeit: mittel / zügig

Wertigkeit: 20%

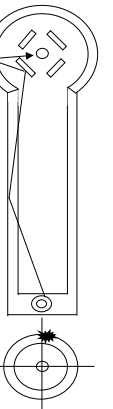
2) 

Ball: BoF Witten gew Mainzer JLP Wanne Herten struktur

Abschlag: 12.15

Richtung: links

Lauf: 8. Anker links, Bande, Platte, Bande, VL

Heimat: 3 Anker später als Liegepunkt an li Bande

Festigkeit: mittel

Wertigkeit: 75%

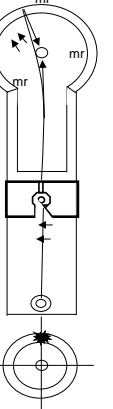
3) 

Ball: 30 J Herscheid Mainzer Luxembourg

Abschlag: 12.00 in Kreis

Richtung: leicht rechts

Lauf: leicht rechts gegen Hinderniswand spielen, zieht vor Loch nach links VL o RL v li mit Riss

Festigkeit: leicht

Wertigkeit: 75%

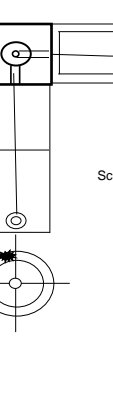
4) 

Ball: Vinken 87 10 J MGC Kempten HD 2 '040 geh Schwedenhappen 50 J Bad Salzufen

Abschlag: 12.00

Richtung: leicht links

Lauf: etwas links zielen, VL Endkreis: immer zum Busch sichern

Festigkeit: fest

Wertigkeit: 60%

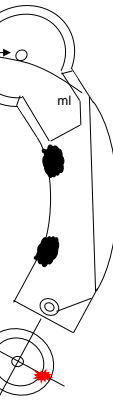
5) 

Ball: G11 roh Score F 3, K2 je nach Außentemperatur

Abschlag: 01.00 03.00

Richtung: gerade

Lauf: vor 5. Anker rechts Rücklauf von links aus Heimat 10 cm links am Loch vorbei, Rücklauf

Festigkeit: mittel

Wertigkeit: 20%

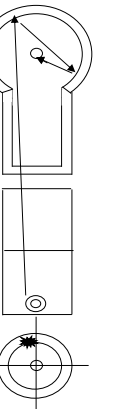
6) 

Ball: Castrop Pacman 3, 4 Luxembourg 3D 363 gew mg A4

Abschlag: 11.45 i K

Richtung: gerade/links

Lauf: ohne Vorbande von rechts reintrudeln lassen

Festigkeit: mittel

Wertigkeit: 40%

7) 

Ball: mg 5 Caddy M

Abschlag:

Richtung: beidseitig schräg

Lauf: reintrudeln lassen

Festigkeit: zügig

Wertigkeit: 90%

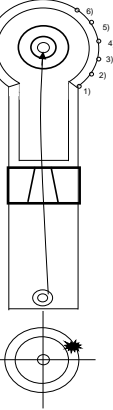
8) 

Ball: 3D 143 3D 163 Classic 2 DJM 2006 Waldshut

Abschlag: 02.30

Richtung: leicht links

Lauf: mittig durch Hindernis 3. Anker gerade 4. Anker rechts halten 5. Anker rechter Lochrand 6. Anker links halten zügig putten

Festigkeit: mittel / fest

Wertigkeit: 5%

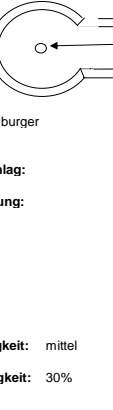
9) 

Ball: Luxemburger

Abschlag:

Richtung:

Lauf:

Festigkeit: mittel

Wertigkeit: 30%

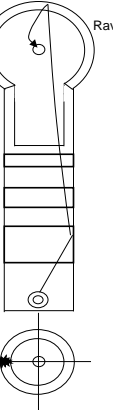
10) 

Ball: Ravensb. 251, 252 Berger Feld FFK Beige, Bordeaux

Abschlag:

Richtung: rechts

Lauf: auf 1. Hügel an rechte Bande, Rücklauf von rechts

Festigkeit: mittel

Wertigkeit: 70%

11) 

Ball: Totbälle

Abschlag: 10.00

Richtung: rechts

Lauf: lang reinspielen

Festigkeit: mittel

Wertigkeit: 100%

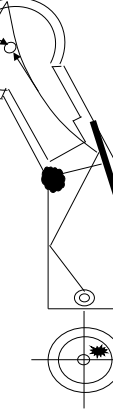
12) 

Ball: Pacman (S) Luxembourg

Abschlag: 2.00 im Kreis

Richtung: links

Lauf: nach 4. Anker an linke Bande, im Rücklauf von rechts reintrudeln lassen

Festigkeit: leicht / mittel

Wertigkeit: 60%

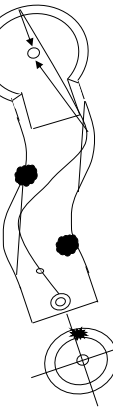
13) 

Ball: Amigo BoF Ruge gew HP 3

Abschlag: 12.15

Richtung: gerade

Lauf: über Loch (70 cm), 10 cm unter Bande, VL o RL v re RL v li selten

Festigkeit: mittel / leicht

Wertigkeit: 70%

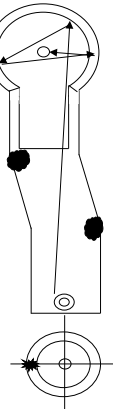
14) 

Ball: weiche Turbo

Abschlag: 9:00 Uhr

Richtung: über Ablegelinie rechts einspielen

Lauf:

Festigkeit:

Wertigkeit: 25%

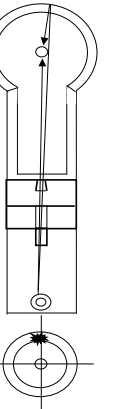
15) 

Ball: 3D 123 - 3D 163

Abschlag: 12:00

Richtung:

Lauf: zügig durch Hindernis spielen, RL v re

Festigkeit: zügig

Wertigkeit: 15%

16) 

Ball: 3D 963 harte Röhrebbälle mg 3 Pongowe 94

Abschlag: 12.10

Richtung: gerade

Lauf: mittig durch Hindernis

Festigkeit: mittel

Wertigkeit: 5%

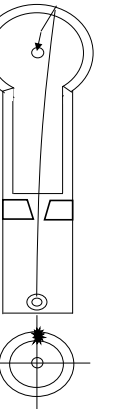
17) 

Ball: Pacman 2 Wending Wernau Classic 2 3D 263 medium 12.00

Abschlag: 12.00

Richtung: gerade

Lauf: Trichter treffen

Festigkeit: mittel / leicht

Wertigkeit: 75%

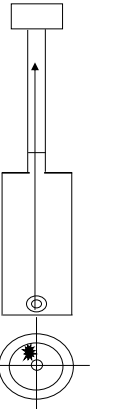
18) 

Ball: mg 5 Caddy M

Abschlag: 11.00 im Kreis

Richtung: gerade

Lauf: gerade

Festigkeit: fest

Wertigkeit: 90%